

**DAARTS**

# **СИСТЕМА КРЕПЛЕНИЯ СОЛНЕЧНЫХ ПАНЕЛЕЙ *DAARTS SOL***

**Каталог продукции**



Запатентованная  
система

# DAARTS



dji

PHANTOM 4 ADVANCED

# СОДЕРЖАНИЕ

**МОНТАЖНАЯ СИСТЕМА DAARTS SOL. Оригинальная модульная система для всех видов монтажа.....4**

**DAARTS SOL подсистема. Крепление солнечных батарей на разных типах крыш.....6**

**DAARTS SOL Профили.....10**

**DAARTS SOL Зажимы для солнечных батарей.....23**

**DAARTS SOL Аксессуары.....27**

# МОНТАЖНАЯ СИСТЕМА DAARTS SOL

ОРИГИНАЛЬНАЯ МОДУЛЬНАЯ СИСТЕМА ДЛЯ ВСЕХ

ВИДОВ МОНТАЖА



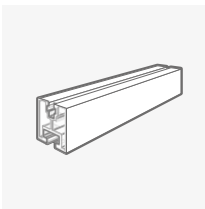

### **DAARTS SOL Базовые профили**

Все базовые профили DAARTS SOL имеют канал для Т-образных или квадратных гаек и, как минимум, один канал для шестигранных болтов.

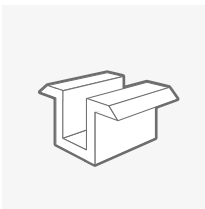

### **DAARTS SOL Модульное крепление солнечных панелей**

Промежуточные и замыкающие зажимы DAARTS SOL имеют чрезвычайно большую площадь фиксации. Поэтому они подходят для крепления всех стандартных солнечных панелей и каркасов. Высокая устойчивость к кручению и новейшая, не требующая больших усилий технология защелкивания делают установку солнечных батарей быстрой и простой. Для крепления бескаркасных солнечных панелей DAARTS SOL промежуточные и замыкающие зажимы модуля сделаны многофункциональными и могут использоваться для крепления различных каркасных солнечных батарей.

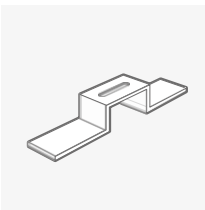

### **DAARTS SOL Крепления солнечных панелей для крыш**

Широкий выбор крючков для крыш, специальных крепежных элементов и систем дает возможность установки комплектов солнечных батарей на крышах любого типа и материала.

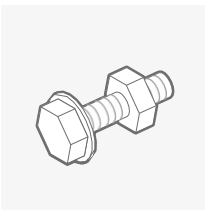

### **DAARTS SOL Аксессуары**

Широкий выбор саморезов, специальные крепежные компоненты дополняют модульную систему DAARTS SOL и облегчают установку солнечных батарей.

**НАША СИСТЕМА ПОЗВОЛЯЕТ РАСШИРИТЬ ВАШИ ВОЗМОЖНОСТИ В ОБЛАСТИ СТРОИТЕЛЬСТВА СОЛНЕЧНЫХ ЭЛЕКТРОСТАНЦИЙ.**

**МЫ ВСЕГДА РАДЫ ДАТЬ КОНСУЛЬТАЦИЮ И ПОДОБРАТЬ ИНДИВИДУАЛЬНЫЕ РЕШЕНИЯ С УЧЕТОМ ВАШИХ ПОТРЕБНОСТЕЙ.**

**ВОСПОЛЬЗУЙТЕСЬ НАШИМ ОПЫТОМ В РАБОТЕ С СОЛНЕЧНЫМИ ЭЛЕКТРОСТАНЦИЯМИ!**



**DAARTS SOL  
ПОДСИСТЕМА**

**Крепление солнечных батарей на  
разных типах крыш**

# DAARTS SOL КРЕПЛЕНИЯ СОЛНЕЧНЫХ БАТАРЕЙ НА КРЫШЕ

## КРЕПЕЖНЫЕ ЭЛЕМЕНТЫ ДЛЯ КРОВЛИ ИЗ ПАЗОВОЙ ЧЕРЕПИЦЫ

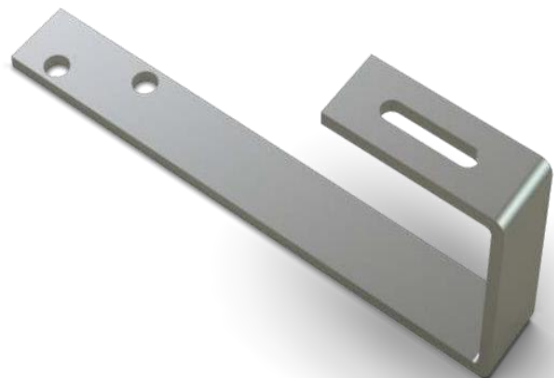

### DAARTS SOL КРОВЕЛЬНЫЙ КРЮЧОК ШИФЕРНЫЙ

Материал: нержавеющая сталь 1.4301



Как показано на изображении, крючок прикреплен на кровельную конструкцию плоскими саморезами.

**Рекомендация:** монтаж производится только профессиональными кровельщиками



### DAARTS SOL КРОВЕЛЬНЫЙ КРЮЧОК 3-Х РЕГУЛИРУЕМЫЙ

Материал: нержавеющая сталь 1.4301  
Варьируемая высота покрытия 30-50 мм (регулируемая). Варьируемая рабочая высота 50-80 мм (регулируемая)

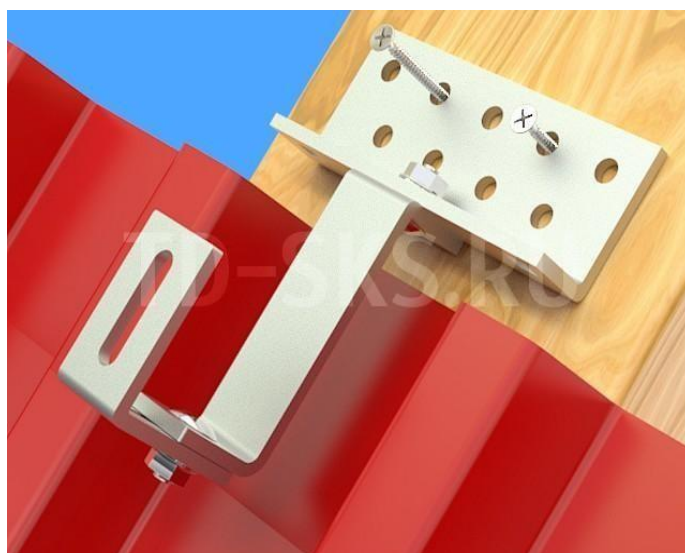

DAARTS SOL крючок кровельный 3-х регулируемый используется универсально, поскольку его рабочая высота покрытия варьируется.

Как показано на изображении, он прикреплен к стропилу плоскими саморезами.

# DAARTS SOL КРЕПЛЕНИЯ СОЛНЕЧНЫХ БАТАРЕЙ НА КРЫШЕ

**КРЕПЕЖНЫЕ ЭЛЕМЕНТЫ ДЛЯ ТРАПЕЦИЕВИДНЫХ КРОВЕЛЬ ИЗ  
ЛИСТОВОГО МЕТАЛЛА**

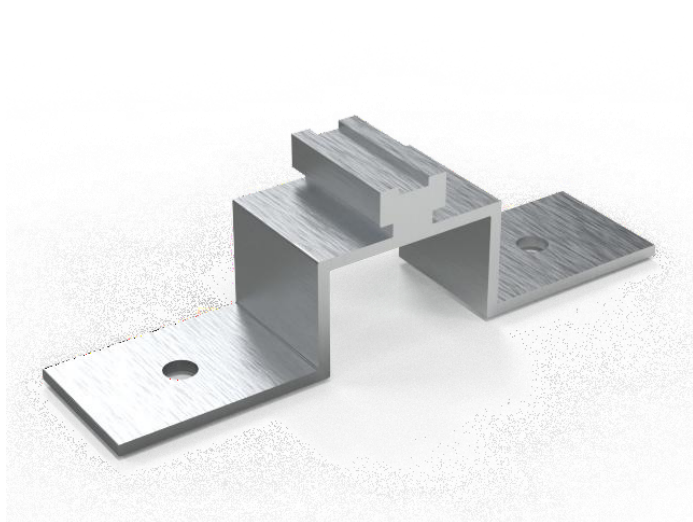

## DAARTS SOL КРОНШТЕЙН ДЛЯ ВСТАВКИ

Материал: алюминий EN AW-6063 T66; вкл. уплотнительную ленту; предварительно не присоединенную

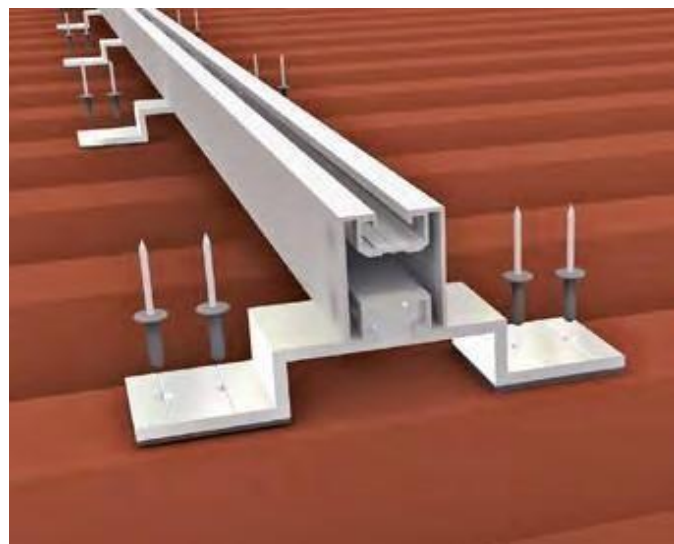

DAARTS SOL кронштейн для вставки крепится к трапециевидной кровле из листового металла с помощью специальных заклепок или самосверлящих винтов.

DAARTS SOL кронштейн для вставки используется для плавучей установки на трапециевидной кровле из листового металла.

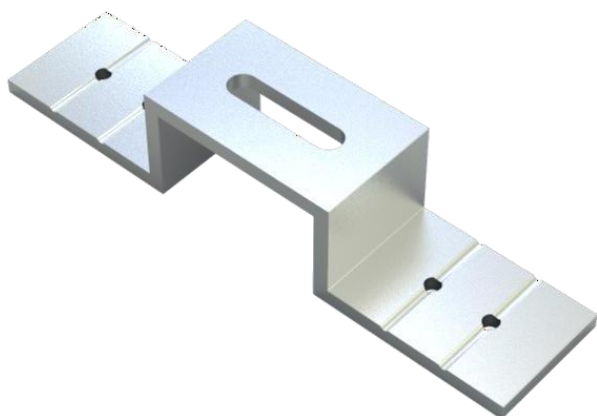

## DAARTS SOL ВЕРХНИЙ КРОНШТЕЙН ПРОФИЛЯ

Материал: алюминий EN AW-6063 T66; вкл. уплотнительную ленту; предварительно не присоединенную



DAARTS SOL верхний кронштейн профиля крепится к трапециевидной кровле из листового металла с помощью специальных заклепок или самосверлящих винтов.

# КРЕПЛЕНИЯ СОЛНЕЧНЫХ БАТАРЕЙ НА КРЫШЕ

АКСЕССУАРЫ ДЛЯ ВЕРХНЕГО КРОНШТЕЙНА ПРОФИЛЯ, КРОНШТЕЙНА  
ВСТАВКИ И ПРОФИЛЯ СО СКОБОЙ



**DAARTS SOL МНОГОФУНКЦИОНАЛЬНАЯ  
ПОТАЙНАЯ ЗАКЛЕПКА**

Материал: алюминий с сердечником из нержавеющей стали. Многофункциональная заклепка для соединения верхнего профиля и вставки кронштейна



**DAARTS SOL УПЛОТНИТЕЛЬНАЯ  
ЛЕНТА**

Уплотнительная лента; 40 мм ширина и 2 мм толщиной, самоклеющаяся с обеих сторон, для гальванической развязки



**DAARTS SOL САМОСВЕРЛЯЩИЙСЯ  
ВИНТ SP 4,8 x 20**

Материал: нержавеющая сталь А2 с фиксированной прокладкой



**DAARTS SOL НАБОР ВИНТОВ  
БЕЗ ГОЛОВКИ**

Материал: нержавеющая сталь; включая EPDM заглушку

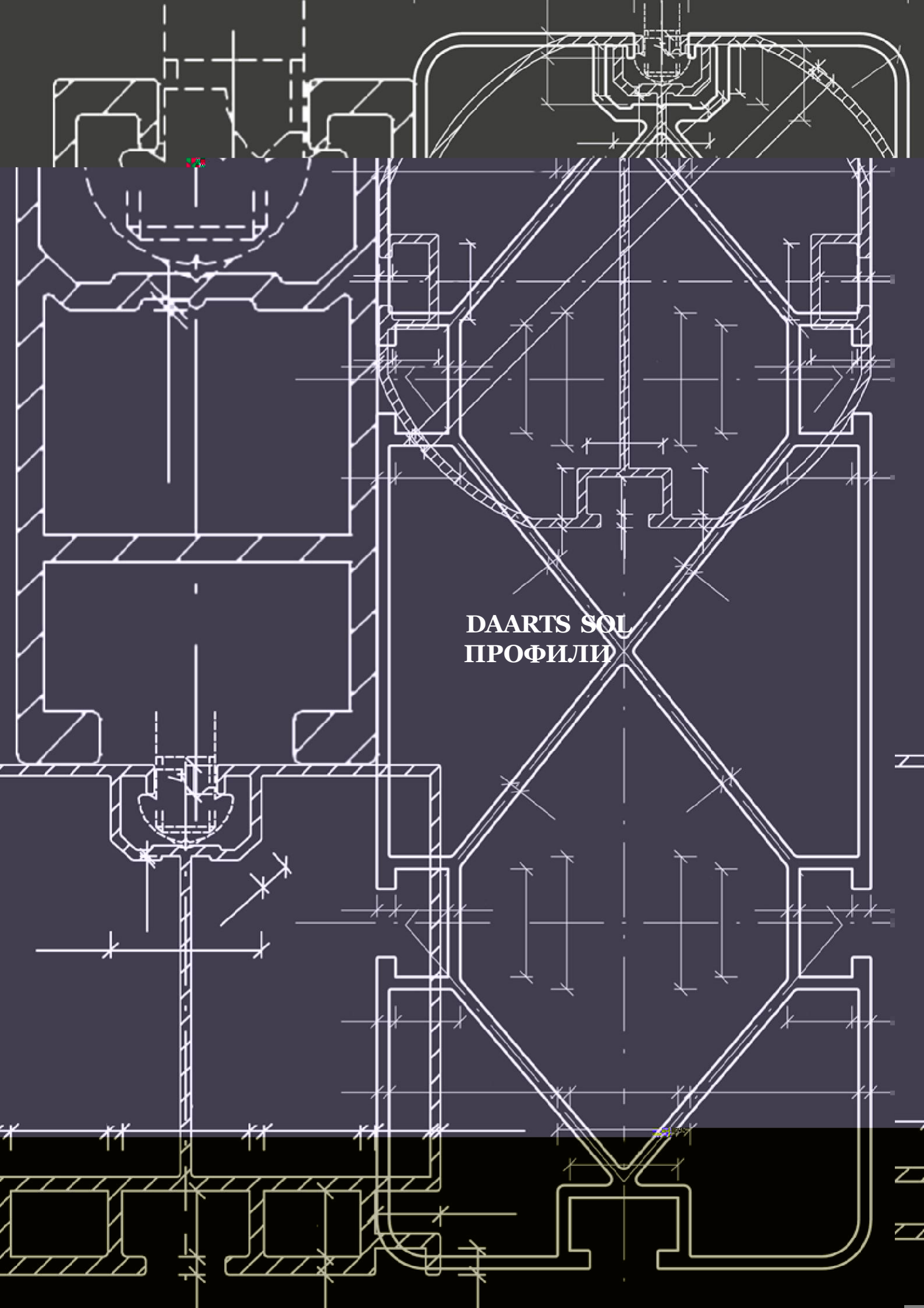

**DAARTS SOL  
ПРОФИЛІВ**

# ОБЗОР БАЗОВЫХ ПРОФИЛЕЙ

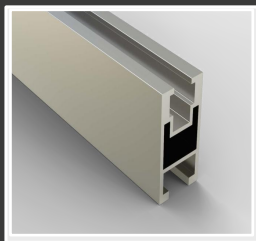

DAARTS SOL  
**DS-STRONG 20.5**

*см. стр. 12*

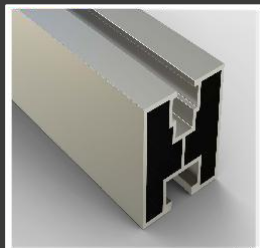

DAARTS SOL  
**DS-STRONG 40**

*см. стр. 13*

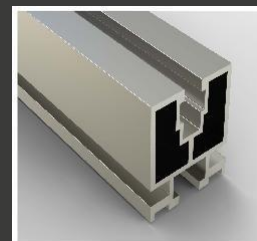

DAARTS SOL  
**DS-STRONG.PRO 40**

*см. стр. 14*

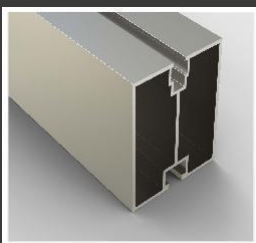

DAARTS SOL  
**DS-STRONG 70**

*см. стр. 15*

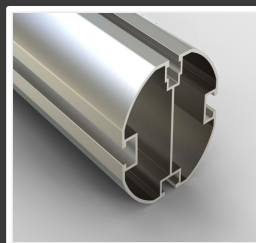

DAARTS SOL  
**DS-STRONG 90**

*см. стр. 16*

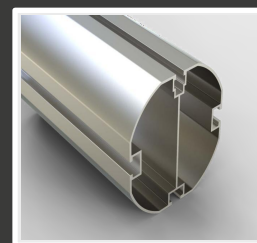

DAARTS SOL  
**DS-STRONG 112**

*см. стр. 17*



DAARTS SOL  
**DS-STRONG 150**

*см. стр. 18*



DAARTS SOL  
**DS-STRONG 200**

*см. стр. 19*

# DAARTS SOL БАЗОВЫЕ ПРОФИЛИ

## DAARTS SOL DS STRONG 20.5

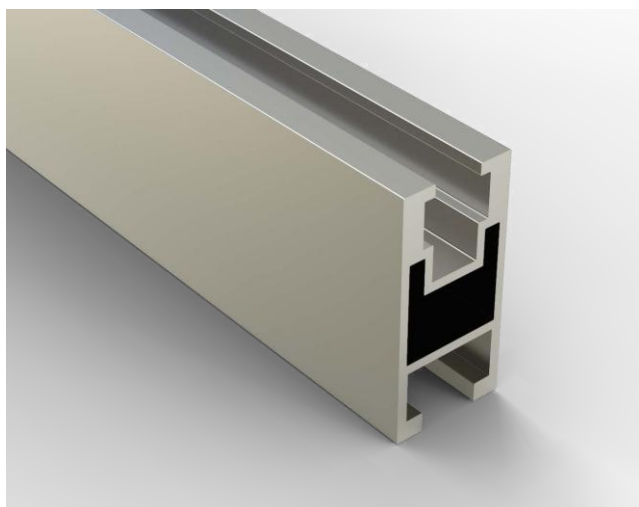

### DAARTS SOL БАЗОВЫЙ ПРОФИЛЬ DS STRONG 20.5

Материал: алюминий EN AW-6063 T66

Каждый тип модуля и коллектора может быть установлен в металлоконструкции для солнечной электростанции. Профиль изготовлен в Российской Федерации и сертифицирован.

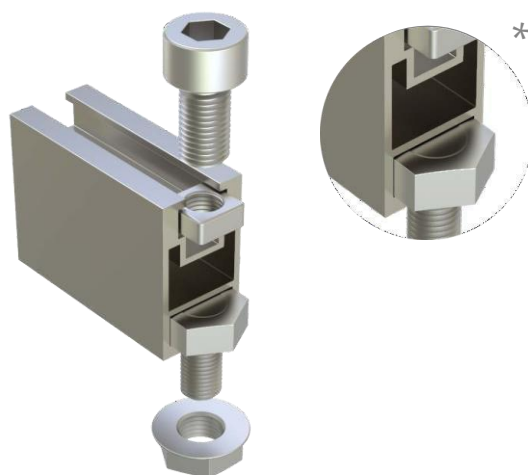

*Пример использования*

### ШИРИНА ПРОЛЕТА

	sk = 0,65	sk = 0,85	sk = 1,10	sk = 1,65	sk = 2,00	sk = 3,10
Ветер = 0,65 кН/м <sup>2</sup> (Высота здания до 10 м)	<b>1,75 m</b>	1,65 m	1,55 m	1,40 m	1,30 m	1,05 m
Ветер = 0,80 кН/м <sup>2</sup> (Высота здания 10 -18 м)	1,70 m	1,60 m	1,55 m	1,40 m	1,30 m	1,05 m
Ветер = 1,30 кН/м <sup>2</sup> (Высота здания 18 -25 м)	1,65 m	1,55 m	1,50 m	1,35 m	1,30 m	1,05 m

**!!! Внимание:** статика проекта строительства должна быть рассчитана к месту строительства. Другие значения по запросу.

**Требования к расчету:** обрамленные модули, наклон крыши 10°, ширина нагрузки (расстояние между профилями) < = 60 см, профили перпендикулярно поверхности крыши, наклонены параллельно карнизу в наклоне крыши, прогиб 1/100. (sk = снежная нагрузка в кН/м<sup>2</sup>)

# DAARTS SOL БАЗОВЫЕ ПРОФИЛИ

## DAARTS SOL DS-STRONG 40

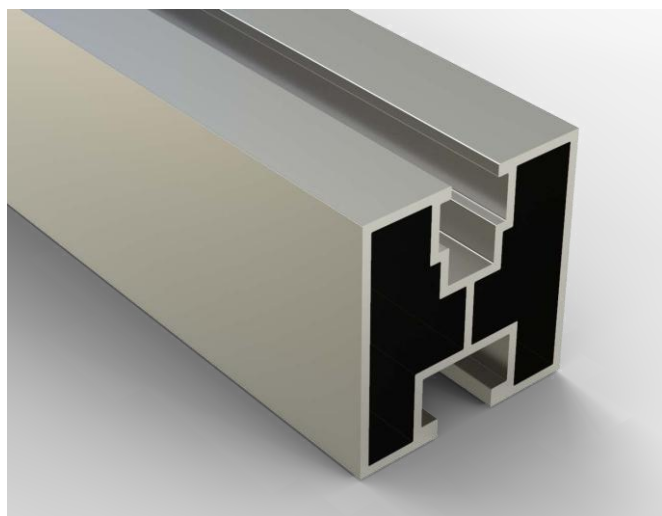

### DAARTS SOL БАЗОВЫЙ ПРОФИЛЬ DS-STRONG 40

Материал: алюминий EN AW-6063 T66

Каждый тип модуля и коллектора может

быть

установлен в металлоконструкции для солнечной электростанции. Профиль изготовлен в Российской Федерации и сертифицирован.

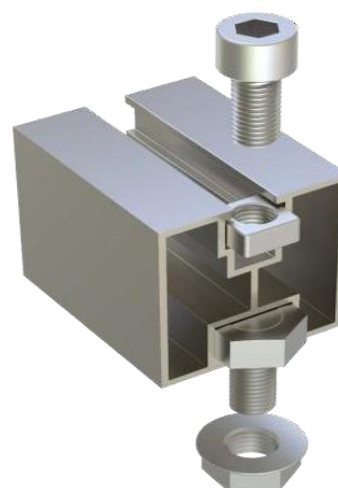
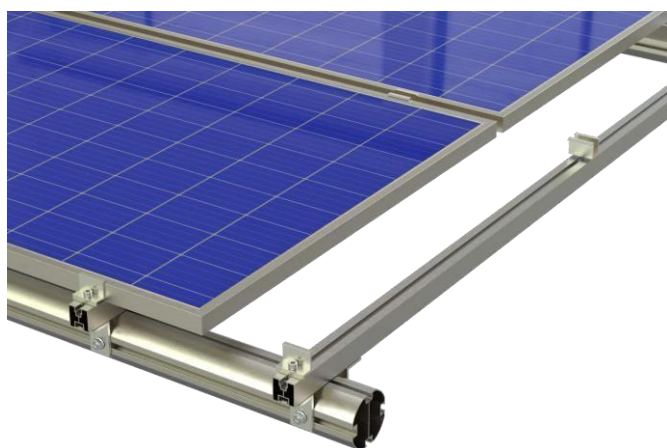

*Пример использования*

### ШИРИНА ПРОЛЕТА

	sk=0,65	sk=0,85	sk=1,10	sk=1,65	sk=2,00	sk=3,10
Ветер = 0,65 кН/м <sup>2</sup> (Высота здания до 10 м)	<b>1,75m</b>	1,65m	1,55m	1,40m	1,30m	1,05m
Ветер = 0,80 кН/м <sup>2</sup> (Высота здания 10 -18 м)	1,70m	1,60m	1,55m	1,40m	1,30m	1,05m
Ветер = 1,30 кН/м <sup>2</sup> (Высота здания 18 -25 м)	1,65m	1,55m	1,50m	1,35m	1,30m	1,05m

**!!! Внимание:** статика проекта строительства должна быть рассчитана к месту строительства. Другие значения по запросу.

**Требования к расчету:** обрамленные модули, наклон крыши 10°, ширина нагрузки (расстояние между профилями) <= 60 см, профили перпендикулярно поверхности крыши, наклонены параллельно карнизу в наклоне крыши, прогиб 1/100. (sk = снежная нагрузка в кН/м<sup>2</sup>)

# DAARTS SOL БАЗОВЫЕ ПРОФИЛИ

## DAARTS SOL DS-STRONG.PRO 40

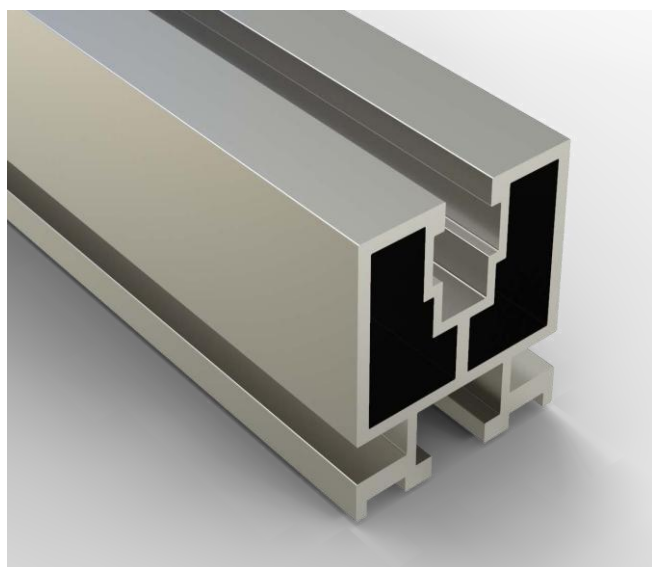

### DAARTS SOL БАЗОВЫЙ ПРОФИЛЬ DS-STRONG.PRO 40

Материал: алюминий EN AW-6063 T66

Каждый тип модуля и коллектора может

быть

установлен в металлоконструкции для солнечной электростанции. Профиль изготовлен в Российской Федерации и сертифицирован.

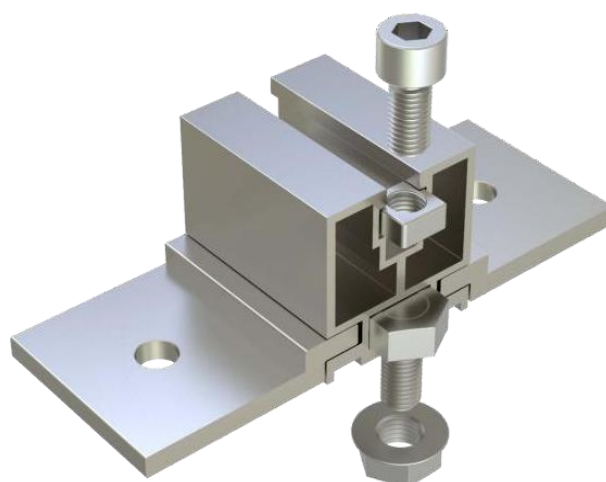

*Пример использования*

### ШИРИНА ПРОЛЕТА

	sk = 0,65	sk = 0,85	sk = 1,10	sk = 1,65	sk = 2,00	sk = 3,10
Ветер = 0,65 кН/м <sup>2</sup> (Высота здания до 10 м)	<b>1,85m</b>	1,75m	1,65m	1,50m	1,40m	1,20m
Ветер = 0,80 кН/м <sup>2</sup> (Высота здания 10 -18 м)	1,85m	1,75m	1,65m	1,50m	1,40m	1,20m
Ветер = 1,30 кН/м <sup>2</sup> (Высота здания 18 -25 м)	1,75m	1,70m	1,60m	1,45m	1,40m	1,20m

**!!! Внимание:** статика проекта строительства должна быть рассчитана к месту строительства. Другие значения по запросу.

**Требования к расчету:** обрамленные модули, наклон крыши 10°, ширина нагрузки (расстояние между профилями) < = 60 см, профили перпендикулярно поверхности крыши, наклонены параллельно карнизу в наклоне крыши, прогиб 1/100. (sk = снежная нагрузка в кН/м<sup>2</sup>)

# DAARTS SOL БАЗОВЫЕ ПРОФИЛИ

## DAARTS SOL DS-STRONG70

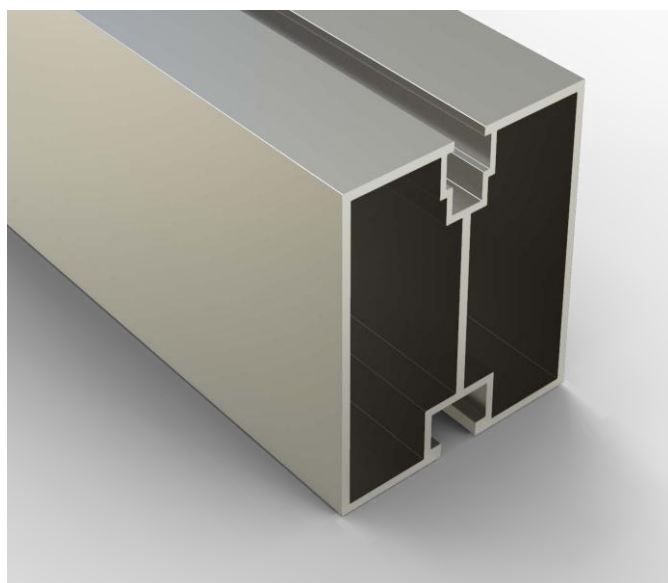

### DAARTS SOL БАЗОВЫЙ ПРОФИЛЬ DS-STRONG 70

Материал: алюминий EN AW-6063 T66

Каждый тип модуля и коллектора может

быть

установлен в металлоконструкции для солнечной электростанции. Профиль изготовлен в Российской Федерации и сертифицирован.



### ШИРИНА ПРОЛЕТА

	sk = 0,65	sk = 0,85	sk = 1,10	sk = 1,65	sk = 2,00	sk = 3,10
Ветер = 0,65 кН/м <sup>2</sup> (Высота здания до 10 м)	<b>3,40m</b>	3,20m	3,05m	2,75m	2,60m	2,20m
Ветер = 0,80 кН/м <sup>2</sup> (Высота здания 10 -18 м)	3,40m	3,20m	3,00m	2,70m	2,55m	2,20m
Ветер = 1,30 кН/м <sup>2</sup> (Высота здания 18 -25 м)	3,25m	3,10m	2,95m	2,65m	2,55m	2,20m

**!!! Внимание:** статика проекта строительства должна быть рассчитана к месту строительства. Другие значения по запросу.

**Требования к расчету:** обрамленные модули, наклон крыши 10°, ширина нагрузки (расстояние между профилями) <= 60 см, профили перпендикулярно поверхности крыши, наклонены параллельно карнизу в наклоне крыши, прогиб 1/100. (sk = снежная нагрузка в кН/м<sup>2</sup>)

# DAARTS SOL БАЗОВЫЕ ПРОФИЛИ

## DAARTS SOL DS-STRONG 90

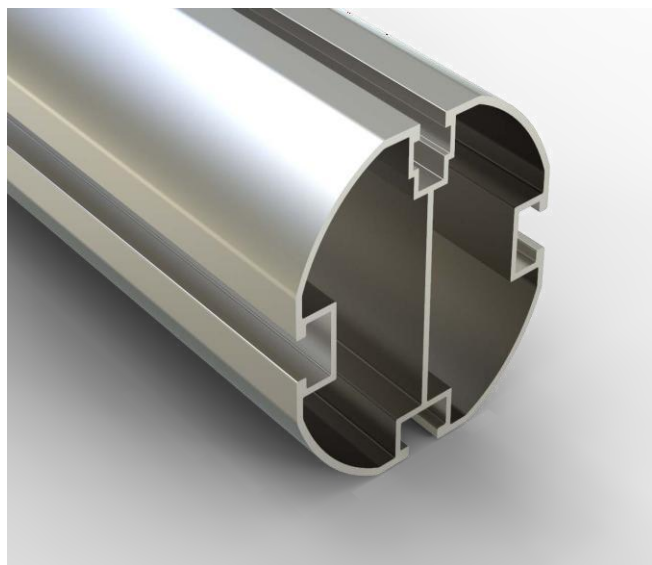

### DAARTS SOL БАЗОВЫЙ ПРОФИЛЬ DS-STRONG 90

Материал: алюминий EN AW-6063 T66

Каждый тип модуля и коллектора может быть установлен в металлоконструкции для солнечной электростанции. Профиль изготовлен в Российской Федерации и сертифицирован.

Также для использования конструкционного профиля (например, в навесных системах солнечных батарей)

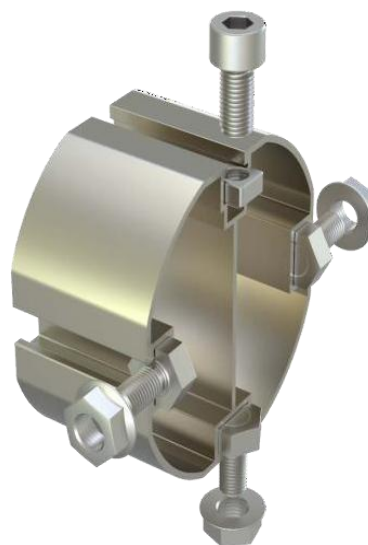
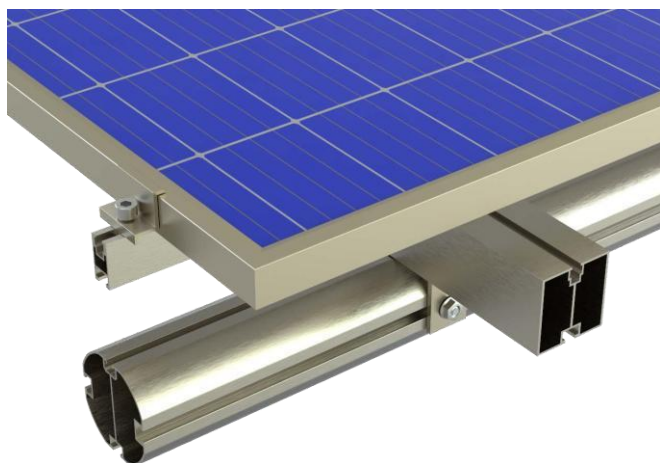

### ШИРИНА ПРОЛЕТА

	sk = 0,65	sk = 0,85	sk = 1,10	sk = 1,65	sk = 2,00	sk = 3,10
Ветер = 0,65 кН/м <sup>2</sup> (Высота здания до 10 м)	<b>3,40m</b>	3,20m	3,05m	2,75m	2,60m	2,20m
Ветер = 0,80 кН/м <sup>2</sup> (Высота здания 10 -18 м)	3,40m	3,20m	3,00m	2,70m	2,55m	2,20m
Ветер = 1,30 кН/м <sup>2</sup> (Высота здания 18 -25 м)	3,25m	3,10m	2,95m	2,65m	2,55m	2,20m

**!!! Внимание:** статика проекта строительства должна быть рассчитана к месту строительства. Другие значения по запросу.

**Требования к расчету:** обрамленные модули, наклон крыши 10°, ширина нагрузки (расстояние между профилями) < = 60 см, профили перпендикулярно поверхности крыши, наклонены параллельно карнизу в наклоне крыши, прогиб 1/100. (sk = снежная нагрузка в кН/м<sup>2</sup>)

# DAARTS SOL БАЗОВЫЕ ПРОФИЛИ

## DAARTS SOL DS-STRONG 112

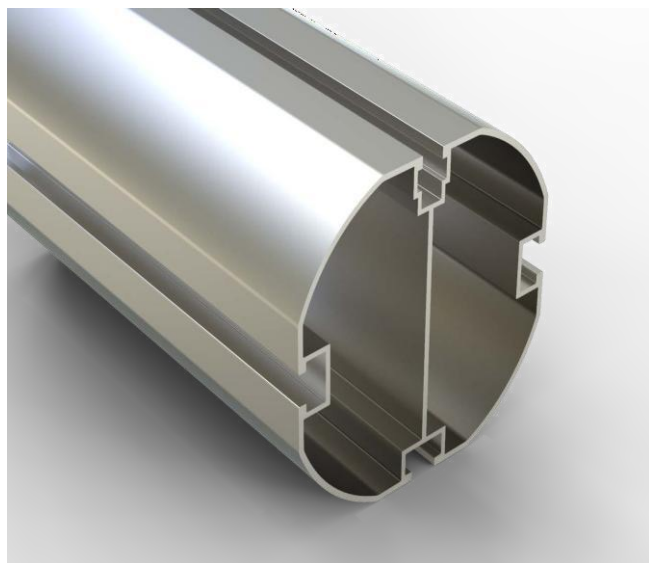

### DAARTS SOL БАЗОВЫЙ ПРОФИЛЬ DS-STRONG 112

Материал: алюминий EN AW-6063 T66

Каждый тип модуля и коллектора может

быть

установлен в металлоконструкции для солнечной электростанции. Профиль изготовлен в Российской Федерации и сертифицирован.

*Также для использования конструкционного профиля (например, в навесных системах солнечных батарей)*

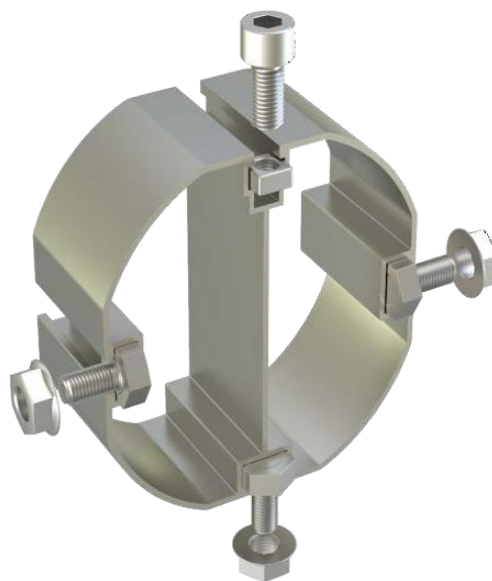
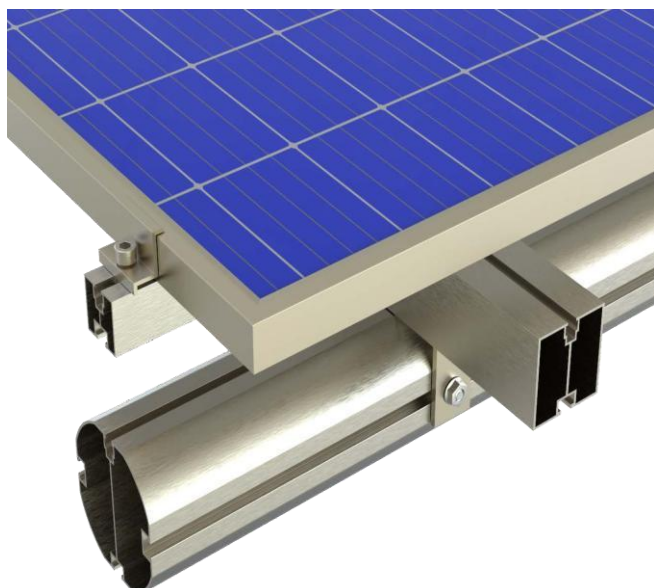

### ШИРИНА ПРОЛЕТА

	sk=0,65	sk=0,85	sk=1,10	sk=1,65	sk=2,00	sk=3,10
Ветер = 0,65 кН/м <sup>2</sup> (Высота здания до 10 м)	<b>5,55m</b>	5,25m	4,95m	4,45m	4,20m	3,70m
Ветер = 0,80 кН/м <sup>2</sup> (Высота здания 10 -18 м)	5,50m	5,20m	4,90m	4,40m	4,20m	3,70m
Ветер = 1,30 кН/м <sup>2</sup> (Высота здания 18 -25 м)	5,30m	5,05m	4,75m	4,35m	4,15m	3,65m

**!!! Внимание:** статика проекта строительства должна быть рассчитана к месту строительства. Другие значения по запросу.

**Требования к расчету:** обрамленные модули, наклон крыши 10°, ширина нагрузки (расстояние между профилями) <= 60 см, профили перпендикулярно поверхности крыши, наклонены параллельно карнизу в наклоне крыши, прогиб 1/100. (sk = снежная нагрузка в кН/м<sup>2</sup>)

# DAARTS SOL БАЗОВЫЕ ПРОФИЛИ

## DAARTS SOL DS-STRONG 150

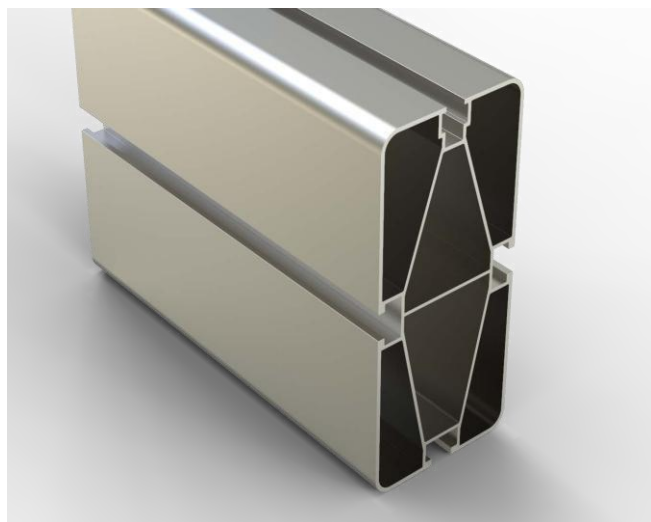

### DAARTS SOL БАЗОВЫЙ ПРОФИЛЬ DS-STRONG 150

Материал; алюминий EN AW-6063 T66

Каждый тип модуля и коллектора может быть установлен в металлоконструкции для солнечной электростанции. Профиль изготовлен в Российской Федерации и сертифицирован.

Также для использования конструкционного профиля.

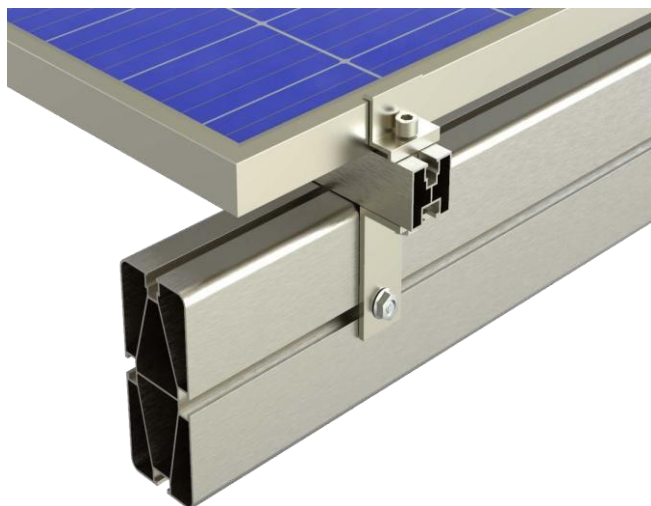

### ШИРИНА ПРОЛЕТА

	sk=0,65	sk=0,85	sk=1,10	sk=1,65	sk=2,00	sk=3,10
Ветер = 0,65 кН/м <sup>2</sup> (Высота здания до 10 м)	<b>6,65m</b>	6,30m	5,90m	5,30m	5,00m	4,20m
Ветер = 0,80 кН/м <sup>2</sup> (Высота здания 10 -18 м)	6,60m	6,25m	5,85m	5,25m	5,00m	4,20m
Ветер = 1,30 кН/м <sup>2</sup> (Высота здания 18 -25 м)	6,40m	6,10m	5,75m	5,20m	4,95m	4,20m

**!!! Внимание:** статика проекта строительства должна быть рассчитана к месту строительства. Другие значения по запросу.

**Требования к расчету:** обрамленные модули, наклон крыши 10°, ширина нагрузки (расстояние между профилями) <= 60 см, профили перпендикулярно поверхности крыши, наклонены параллельно карнизу в наклоне крыши, прогиб 1/100. (sk = снежная нагрузка в кН/м<sup>2</sup>)

# DAARTS SOL БАЗОВЫЕ ПРОФИЛИ

## DAARTS SOL DS-STRONG 200

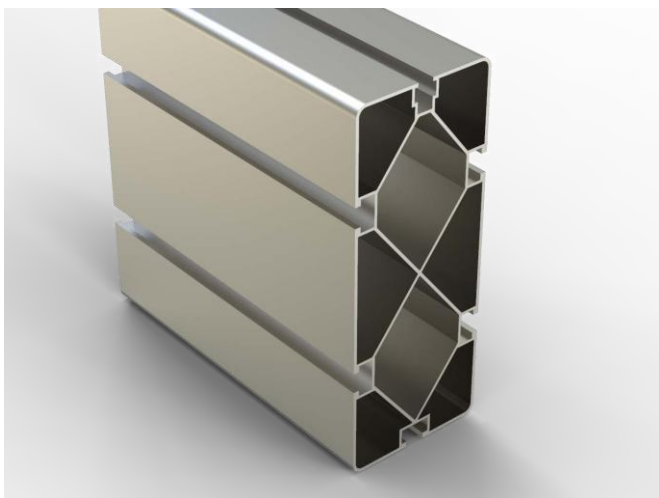

### DAARTS SOL ШИРОКОПАНЕЛЬНЫЙ ПРОФИЛЬ DS-STRONG 200

Материал: алюминий EN AW-6063 T66

Каждый тип модуля и коллектора может быть

установлен в металлоконструкции для солнечной электростанции. Профиль изготовлен в Российской Федерации и сертифицирован.

Также для использования конструкционного профиля.

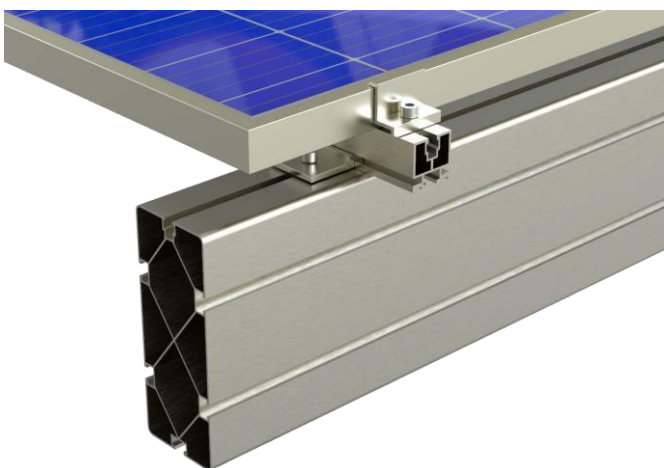

#### ШИРИНА ПРОЛЕТА

	sk=0,65	sk=0,85	sk=1,10	sk=1,65	sk=2,00	sk=3,10
Ветер = 0,65 кН/м <sup>2</sup> (Высота здания до 10 м)	<b>9,15m</b>	8,60m	8,05m	7,25m	6,85m	6,00m
Ветер = 0,80 кН/м <sup>2</sup> (Высота здания 10 -18 м)	9,10m	8,55m	8,00m	7,20m	6,85m	6,00m
Ветер = 1,30 кН/м <sup>2</sup> (Высота здания 18 -25 м)	8,85m	8,35m	7,90m	7,10m	6,75m	5,95m

**!!! Внимание:** Структурный анализ проекта конструкции должен проводиться непосредственно на объекте. Дополнительные значения по запросу.

**Основы для расчетов:** каркасные модули, 10° угол наклона ската крыши, площадь нагрузки (зазор опор/ширина модуля) ≤ 60 см, вертикальная опора солнечной батареи к площади крыши, смещение наклона кровли параллельно с карнизами, 1/100 изогнутость. (sk = снежная нагрузка в кН/м<sup>2</sup>)



# DAARTS SOL ПРОФИЛЬНЫЕ СОЕДИНЕНИЯ



## DAARTS SOL ПРОФИЛЬНЫЙ СОЕДИНИТЕЛЬ P1

Материал: алюминий EN AW-6063 T66, 4х шестигранных болта М6 х 22 (заказываются отдельно)

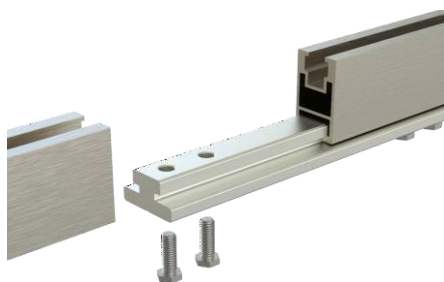

*Профильное соединение  
P1 DAARTS SOL DS  
STRONG 20,5*

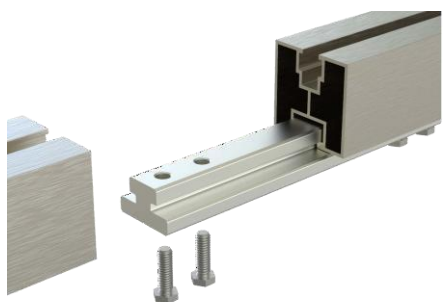

*Профильное соединение  
P1 DAARTS SOL DS  
STRONG 40*

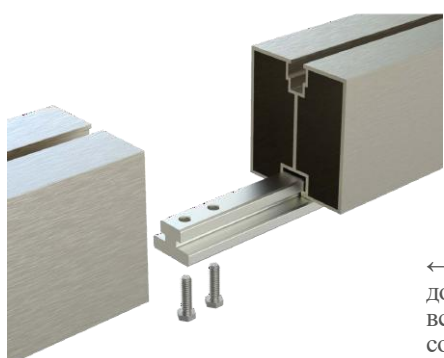

*Профильное соединение  
P1 DAARTS SOL DS  
STRONG 70*

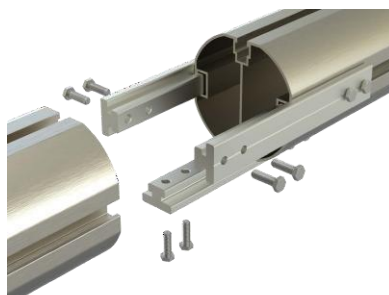

*Профильное соединение  
P1 DAARTS SOL DS-  
STRONG 90 и DS-  
STRONG 112*

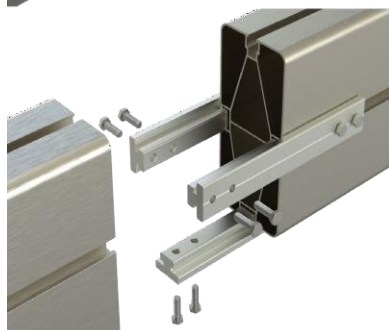

*Профильное соединение  
P1 DAARTS SOL DS-  
STRONG 150*

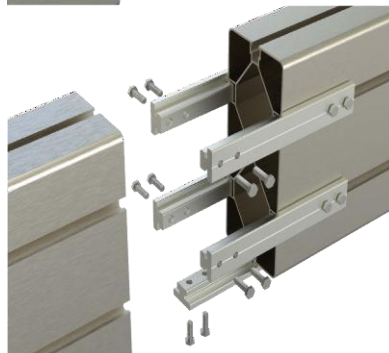

*Профильное соединение  
P1 DAARTS SOL DS  
STRONG 200*

← В зависимости от типа профиля до 6 профильных соединителей вставляются и вкручиваются в соответствующие шестигранные каналы профилей, соединяющихся между собой.

# DAARTS SOL ПОПЕРЕЧНЫЕ СОЕДИНЕНИЯ

в металлоконструкциях для солнечной электростанции

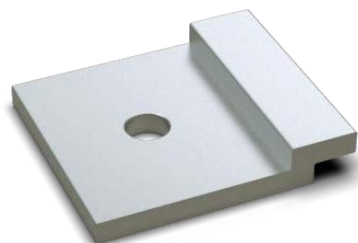

## DAARTS SOL ПОПЕРЕЧНЫЙ СОЕДИНИТЕЛЬ Z1

Материал: 1Mg0,7SiF25  
для поперечных соединений; подходит для  
DAARTS SOL DS-STRONG.PRO 40

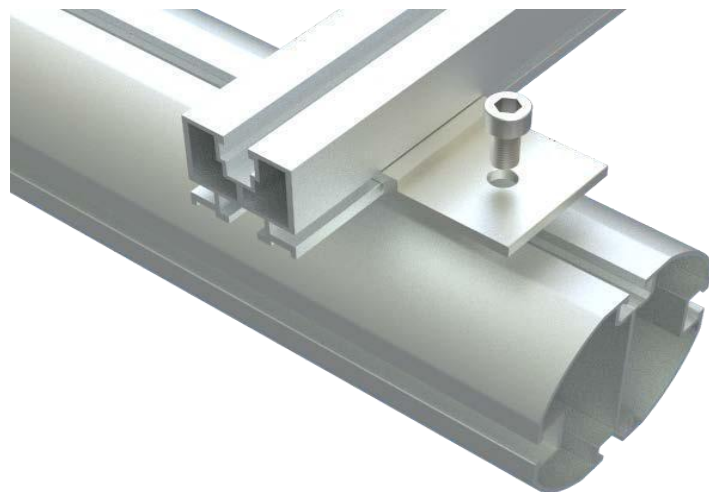

Соединение DS STRONG PRO 40 и DS STRONG 90  
профилей

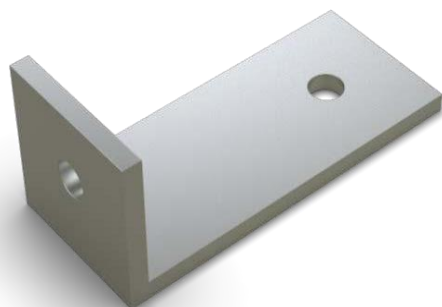

## DAARTS SOL ПОПЕРЕЧНЫЙ СОЕДИНИТЕЛЬ L1

Материал: 1Mg0,7SiF25  
для поперечных соединений; подходит для  
DAARTS SOL DS STRONG 150



Соединение DS STRONG 40 и DS STRONG 150

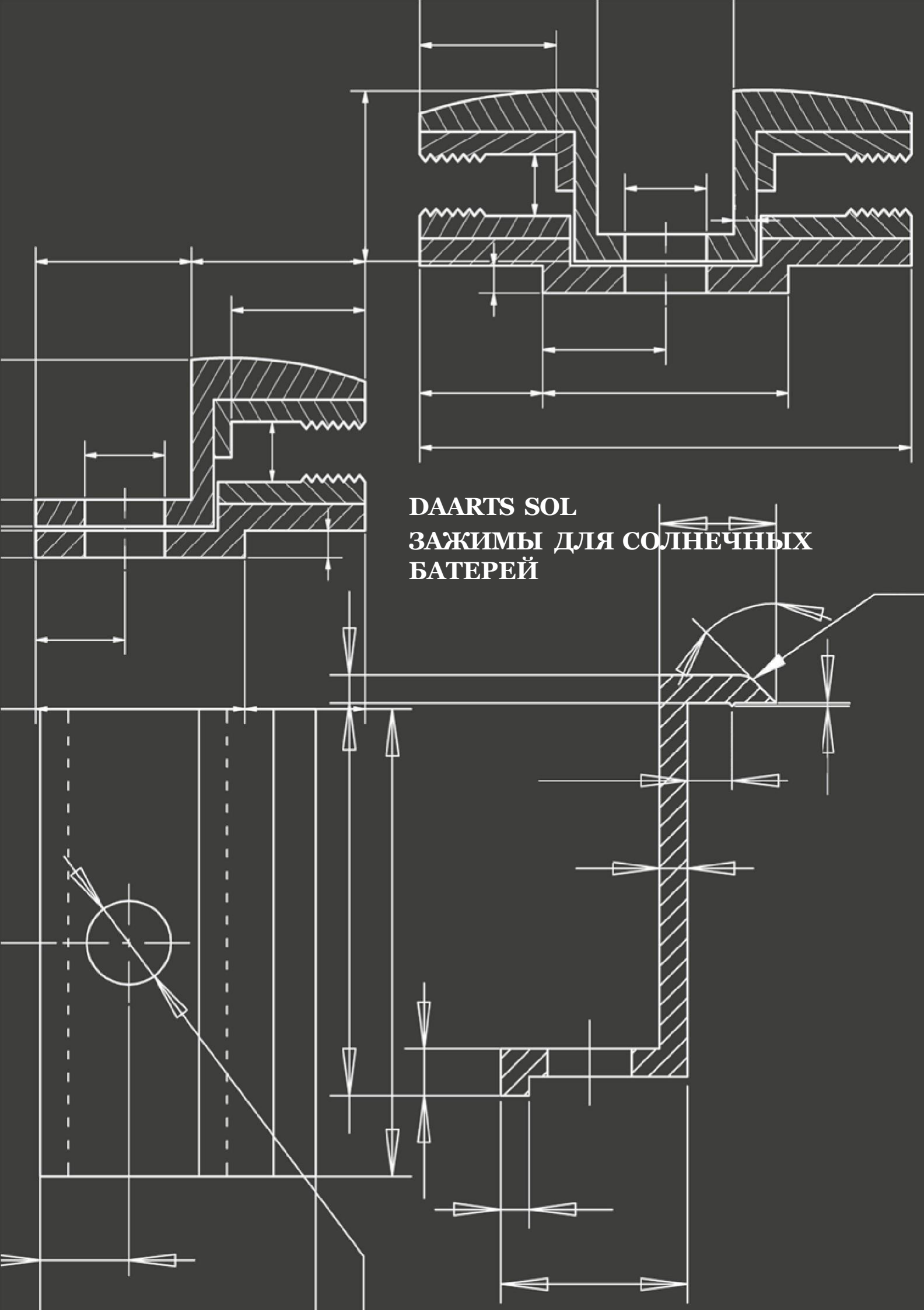

**DAARTS SOL  
ЗАЖИМЫ ДЛЯ СОЛНЕЧНЫХ  
БАТЕРЕЙ**



# DAARTS SOL СОЕДИНЕНИЕ МОДУЛЕЙ. КАРКАСНЫЕ МОДУЛИ

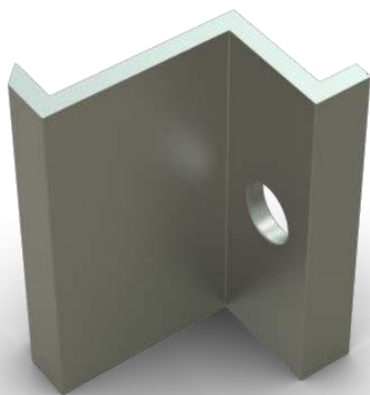

**DAARTS SOL МОДУЛЬНЫЙ  
КОНЕЧНЫЙ ЗАЖИМ СЕРЕБРО**

Материал: алюминий EN AW-6063 T66; доступен для след. высот каркаса: 34, 35, 36, 38, 40, 42, 45, 46, 48, 50; нужные аксессуары: болт с внутр. шестигранником M8x16 и Т-образная квадратная гайка.

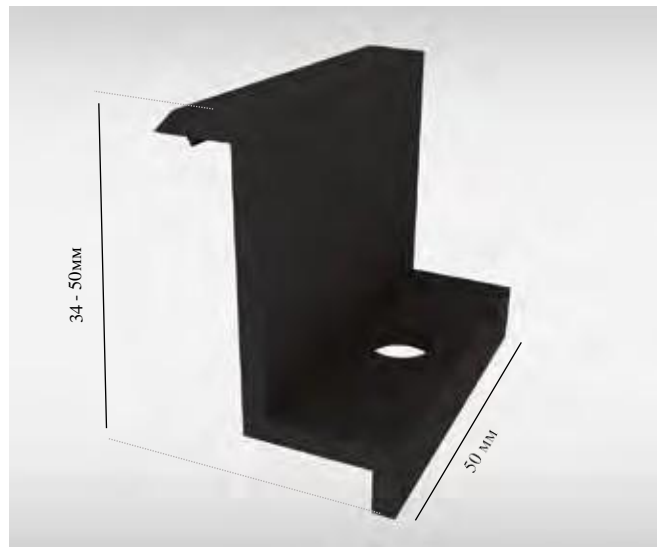

**DAARTS SOL МОДУЛЬНЫЙ  
КОНЕЧНЫЙ ЗАЖИМ ЧЕРНЫЙ**

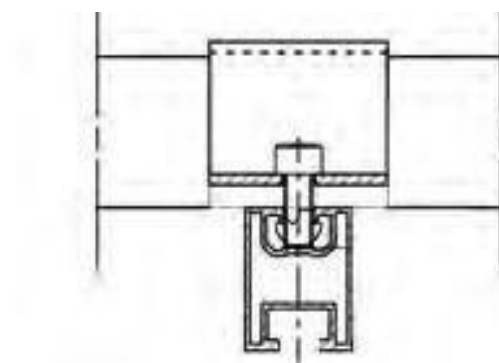
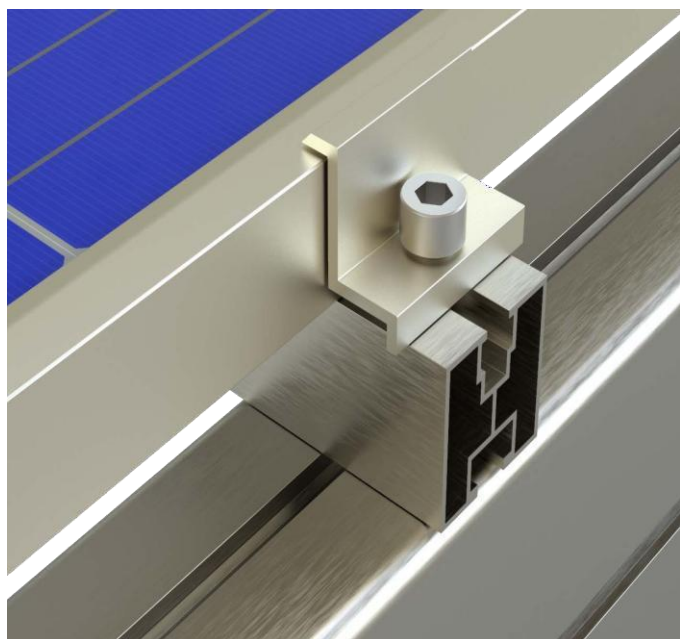

# DAARTS SOL ЗАЖИМЫ ДЛЯ СОЛНЕЧНЫХ БАТАРЕЙ. КРЕПЛЕНИЕ КАРКАСНЫХ СОЛНЕЧНЫХ ПАНЕЛЕЙ.

## БЕСКАРКАСНЫЕ МОДУЛИ

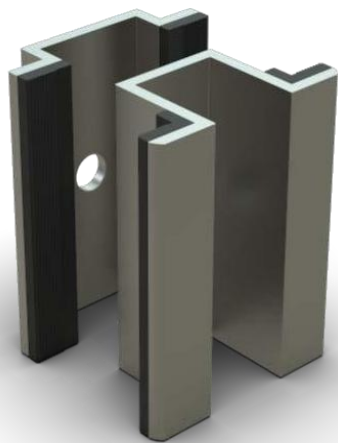

**DAARTS SOL ЛАМИНИРОВАННЫЙ СЕРЕДИННЫЙ ЗАЖИМ**

Материал: алюминий EN AW-6063 T66/ вкл. уплотн. ленту; используется для различных бескаркасных модулей; нужные аксессуары: болт с внутр. шестигранником M8x16 и Т-образная квадратная гайка



**DAARTS SOL ЛАМИНИРОВАННЫЙ КОНЕЧНЫЙ ЗАЖИМ**

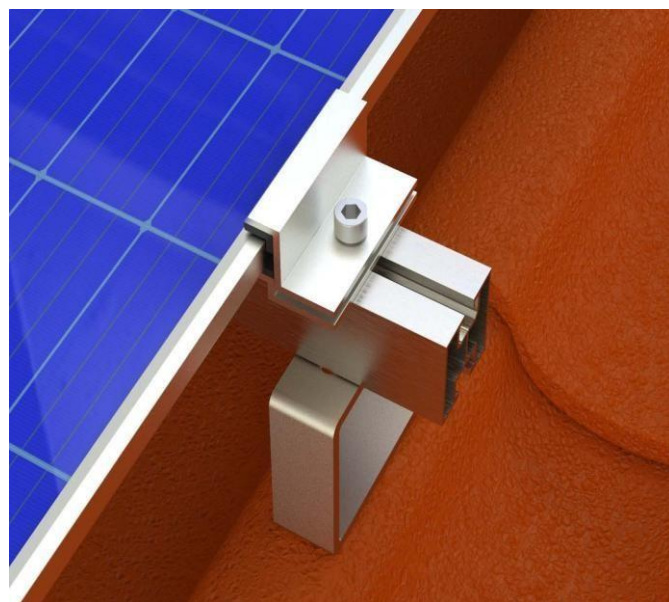
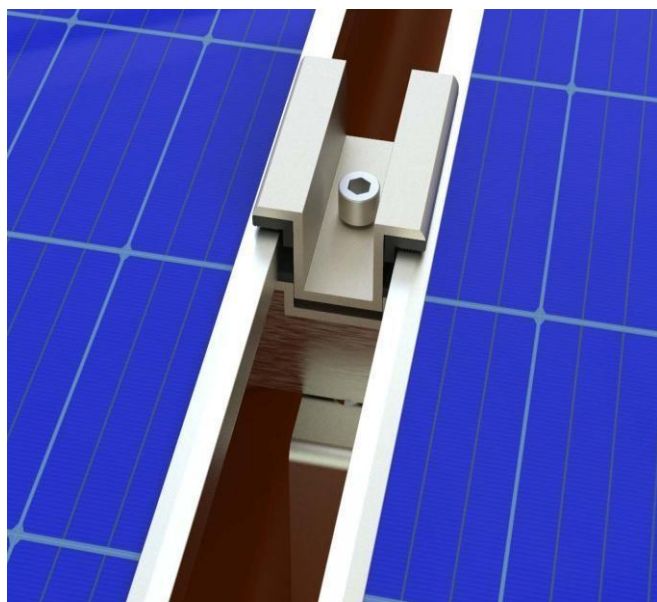

DAARTS SOL ламинированный, серединные и конечные зажимы.

Зажимы устанавливаются с уплотнительной лентой DAARTS SOL для защиты поверхности модулей.

**DAARTS SOL  
АКЦЕССУАРЫ**

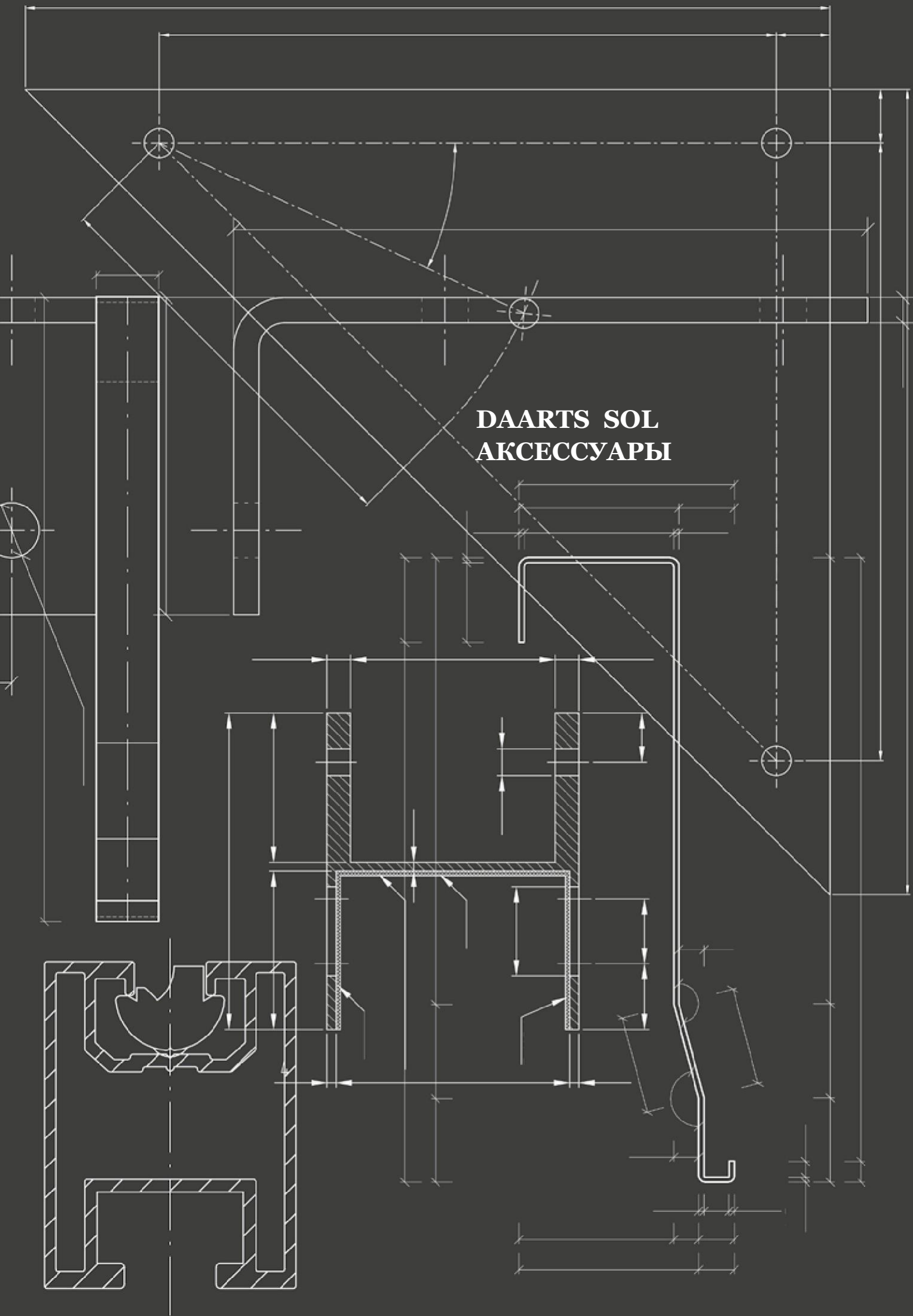

# DAARTS SOL

## АКСЕССУАРЫ



**DAARTS SOL  
ШЕСТИГРАННЫЙ БОЛТ**



**DAARTS SOL БОЛТ С  
КВАДРАТНОЙ ГОЛОВКОЙ**

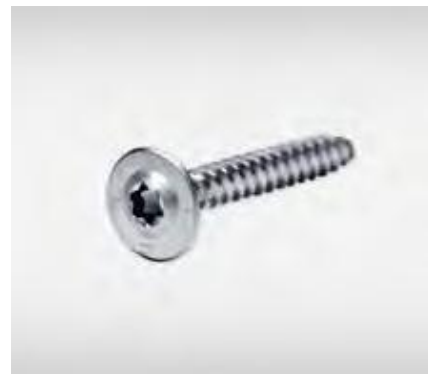

**DAARTS SOL БОЛТ С  
ПЛОСКОЙ ШЛЯПКОЙ А2**

Материал: нержав. сталь 1.4016 /1.4301	Материал: нержав. сталь 1.4016 /1.4301	Материал: нержав. сталь 1.4016 /1.4301



**DAARTS SOL БОЛТ С  
ВНУТРЕННИМ  
ШЕСТИГРАННИКОМ**



**DAARTS SOL  
СТОПОРНАЯ ГАЙКА**



**DAARTS SOL  
БЕТОННЫЙ БОЛТ**

Материал: нержав. сталь 1.4016 /1.4301	Материал: нержав. сталь 1.4016 /1.4301	Материал: нержав. сталь 1.4016 /1.4301

# DAARTS SOL

## АКСЕССУАРЫ

---



### DAARTS SOL T-ГАЙКА

Материал: алюминий,  
нержавеющая сталь



### DAARTS SOL СТОППЕР

Материал: алюминий EN AW-  
6063 T66



### DAARTS SOL A2 КВАДРАТНАЯ ГАЙКА

Материал: нержавеющая сталь

---



### DAARTS SOL БЕТОННЫЙ АНКЕР

Материал: нержавеющая  
сталь 1.4016 / 1.4301

M12 x 160



### DAARTS SOL ЗАГЛУШКА

для вставки в головки болтов с  
внутренним шестигранником;  
для защиты от кражи модулей



### DAARTS SOL ОПОРНАЯ СКОБА

для прикрепления DS  
STRONG 90 и DS STRONG  
112 к основаниям; Материал:  
нержавеющая сталь 1.4301;  
кроме болтов

---



### DAARTS SOL КАБЕЛЬНЫЙ ЗАЖИМ

простая установка кабеля;  
можно использовать для DARTS  
SOL профиля со скобой

При строительстве крупномасштабных наземных солнечных электростанций, мы сопровождаем каждый этап до тех пор, пока объект не будет подключен к сети, что имеет важное значение для системных операторов и инвесторов.

Наземные монтажные системы, производимые нашей компанией, характеризуются простым функциональным дизайном и легкой установкой, что значительно снижает издержки с точки зрения времени, задействованного на строительство солнечных электростанций.

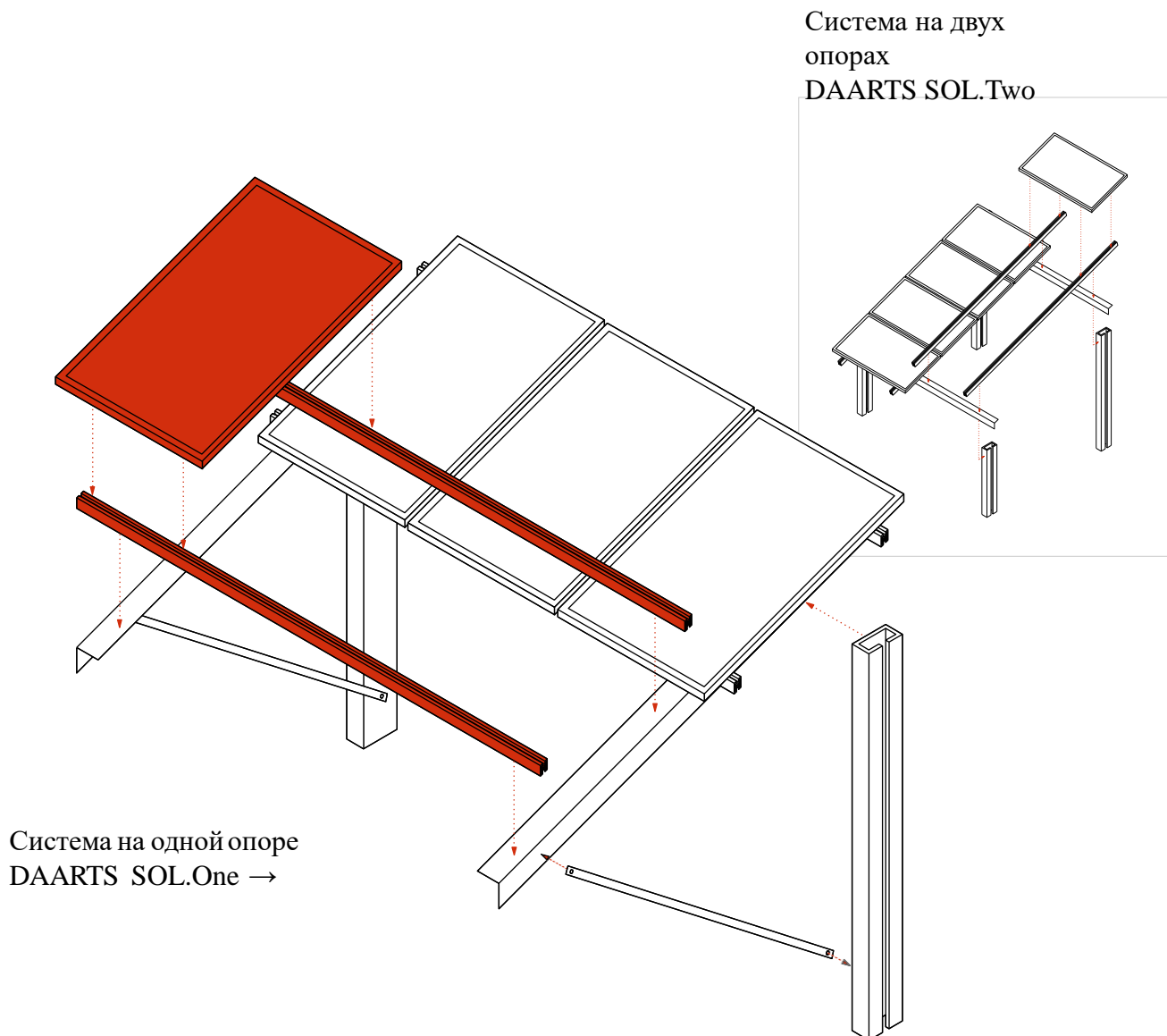

Наземные монтажные системы, производимые ООО «Способ крепления», обеспечивают идеальное решение для установки солнечных батарей на различных участках. Наши наземные монтажные системы для установки солнечных батарей могут использоваться для крепления каркасных и бескаркасных солнечных панелей в однорядных, многорядных, горизонтальных или вертикальных расположениях. Использование высококачественных материалов обеспечивает стабильность и длительный срок службы.



Монтажная система DAARTS SOL. One на одной опоре (стойка для солнечных батарей) была разработана инженерами нашей компании. Стойка для солнечных батарей имеет преимущества в гибкости и экономии времени на месте сборки. Опора для солнечной батареи DAARTS SOL.One умело сочетает в себе преимущества односвайной системы с экономией затрат на стальные детали из оцинкованного магния и горячеоцинкованные компоненты. Вариация конфигураций обеспечивает оптимизированное и экономичное решение для конкретных проектов.



Система DAARTS SOL.Two на двух опорах обеспечивает максимальную продуктивность в ограниченном пространстве. DAARTS SOL.Two (опора для солнечных батарей) устанавливается быстро и легко. Боковые или диагональные распорки не нужны в виду прямого монтажа столбов в землю. Большая ширина опоры для солнечных батарей выделяет DAARTS SOL.Two. Угол определяется разным положением столбов, но может быть изменен с помощью регуляции глубины.



### Преимущества:

- Быстрая сборка на месте благодаря высокому уровню предварительной сборки и снижению потребности в специализированных инструментах
- Отличная способность к регулировке в силу гибкой длины стоек для солнечных батарей
- Гибкие опорные основания с использованием свайных столбов или бетонных фундаментов
- Длительный срок службы системы
- Система на основе стальных / алюминиевых или стальных / стальных конструкций
- Гальваническая изоляция алюминиевых стоек для солнечных батарей
- Регулируемый угол наклона модуля от 10° до 30°, в зависимости от требований клиента
- Комплексная взаимозаменяемость модулей с использованием каркасных и некаркасных модулей
- Максимальная безопасность благодаря структурным исследованиям поэтапно от проекта к проекту



# НАДЕЖНЫЙ И ПРАВИЛЬНЫЙ ПАРТНЕР ПРОЕКТА

## ОБЗОР НАШИХ УСЛУГ ПО ФОТОЭЛЕКТРИЧЕСКИМ ПРОЕКТАМ

Будучи надежным партнером, мы обладаем необходимой компетенцией и инвестируем весь наш опыт производства готовых солнечных электростанций в том, чтобы оптимально реализовать фотогальванические проекты любого масштаба по всему миру.

В настоящее время отдельные проекты солнечной электростанции являются внушительными вызовами для компании в сфере солнечной энергетики. Ключевыми факторами здесь являются профессиональный опыт, глобальная сеть партнеров, а также точность и гибкость. Мы объединяем все эти необходимые навыки в сильную команду.

Благодаря нашему всестороннему опыту в области разработки и реализации международных масштабных фотоэлектрических проектов на крышах и наземных установках, мы способны успешно реализовать самые разнообразные проекты клиентов. При необходимости наши клиенты могут также использовать отдельные модули из нашего портфеля.



Главное условие для успешной реализации проектов - это профессиональное управление проектами.

**Мы предлагаем нашим клиентам проектные услуги в следующих областях:**



#### **ЕРСМ**

Будучи партнером ЕРСМ, мы выступаем в качестве основного представителя, заботясь о вашем проекте, используя наш всесторонний опыт в управлении проектами в области фотоэлектричества, а также отработанные навыки управления проектами.



#### **ИНЖИНИРИНГ**

Наша компания является специалистом в области планирования фотоэлектрических систем как на коммерческих, так и на промышленных крышах, а также на наземных установках.



#### **УПРАВЛЕНИЕ ПРОЕКТОМ & УПРАВЛЕНИЕ СТРОИТЕЛЬСТВОМ**

ООО «Способ Крепления» – это менеджер проекта и менеджер по строительству для своих клиентов в реализации солнечных электростанций как на промышленных, так и на коммерческих крышах, а также на наземных установках.



**ООО «Способ крепления»  
143 002 Российская Федерация, Московская  
область, г. Одинцово,  
ул. Западная, д. 13, офис 106  
Тел: +7 495 748 44 02  
+7 916 807 79 39  
E-mail: [zakaz@daarts.ru](mailto:zakaz@daarts.ru)  
[www.daarts.ru](http://www.daarts.ru)**